

Полосовые щётки

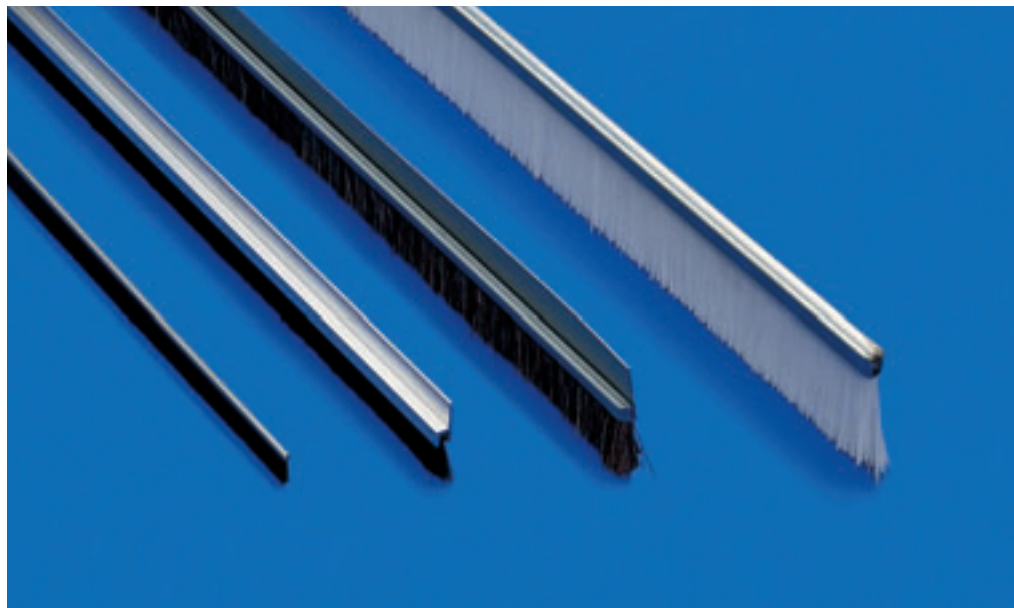
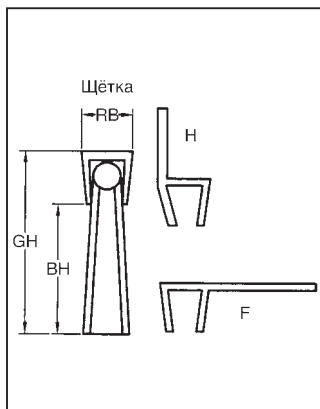

Необходимые данные:
Рабочий материал:

GH общая высота, BH высота ворса, RB ширина корпуса, форма шины (H или F)
STA, STM, MES, ROF, PP, PE, PA, FIB, ROS

Полосовые щетки используются, в первую очередь, для уплотнения подвижных частей. Они уплотняют двери и окна или защищают подвижные части (монтаж в машины) от загрязнения. Имеется большой выбор по формам и профилям,

возможно исполнение с держателем и без него. Поэтому для выполнения Вашего заказа укажите, наряду с размерами, и вид крепления щетки. Оправа щетки может быть изготовлена из обычной или нержавеющей стали, держатель щетки - из алюминия, стали или пластмассы. Материал ворса может быть самым разнообразным, от натуральной щетины до стальной проволоки. Дополнительную информацию по материалам ворса Вы получите на стр. 10 и 11.

Материал ворса может быть самым разнообразным, от натуральной щетины до стальной проволоки. Дополнительную информацию по материалам ворса Вы получите на стр. 10 и 11.

- STA** - Стальная проволока
- STM** - Стальная латунированная проволока
- MES** - Латунная проволока
- ROF** - Стальная нержавеющая проволока
- PP** - Полипропилен
- PE** - Полиэтилен
- PA** - Полиамид
- FIB** - Белая фибра (раст. ворс)
- ROS** - Конский волос (чёрный)

Алфавитный указатель

Наименование	Страница	Наименование	Страница	Наименование	Страница	Наименование	Страница
Адаптеры	19	Крацовочная лента	41	Смётки	43	Полосовые щётки	66
Бейцевальные щётки	40	Мётлы	42	Сортимент щёток «сделай сам»	55	Щётки для...	
Блочные щётки	39	Микроабразивные щётки	44	Специальные исполнения	39	...газовых плит	38
Блистерные наборы	56	Набивные валики	64	Универсальные щётки	36	...декоративной штукатурки	41
Валиковые для снятия заусенцев	21	Набивные столы и планки	62	Фасадные щётки	41	...каминов	50
Дисковые (жгут.) многорядные щётки	14	Набивные шайбы	60	Фитинговые щётки	48	...клемм и полюсов	51
Дисковые жгутовые щётки	12	Переходники	19	Чашечные щётки (гофр.)	25	...ленточных пил	18
Дисплейные коробки	55	Печные щётки	49	Чашечные щётки (жгут.)	22-23	...муфт	47
Ерши	45-47	Принадлежности	19	Чашечные щётки для УШМ	25	...напильников	41
Ерши микроабразивные	44	Радиаторные щётки	40	Чашечные щётки с хвостовиком	29	...промасливания	51
Ерши с рукояткой	45	Рукоятки и удлинители	49	Хвостовики	19	...сварщиков,	
Колючие валики	41	Рукоятки щёток, пластиковая или двухкомпонентная рукоятка	35	Цилиндрические щётки, залитые в пластик	18	... профессиональные	12-13
Конические щётки	24	Ручные щётки, прямоугольные и фигурные	39	Цилиндрические однорядные щётки	15	... свечей зажигания	37
Концевые для снятия заусенцев	20	Ручные щётки со скобой	39	Щётки	15	...снятия заусенцев	20-21
Концевые жгутовые щётки	32	Ручные щётки, стандартные	34	Цилиндрические щётки (гофр.)	16-17	...снятия изоляции	18
Концевые щётки, залитые в пластик	32	Ручные щётки, упрочнённая модель	36	Хвостовиковые щётки (гофр.)	26-27	...угловых швов	36
Концевые щётки прямоугольной формы	33	Ручные щётки с шабером	36	Хвостовиковые щётки (жгут.)	28	... флюса	51
Концевые щётки	30-33	Ручные щётки, экспортная модель	36	Хвостовиковые щётки, залитые в пластик	28	...чувствительных поверхностей	38
Котловые щетки	50	Ручные щётки ROKI	35	Хвостовиковые щётки, залитые в пластик	28	...штукатурки	41
Крацовки	42			Щётки для очистки поверхностей	60	Щётки «сделай сам» для домашнего использования	54
						Щётки тонкой очистки	38
						Щёточные роллеры	21